

Kaseta z blachy nierdzewnej *poziomowana*
typ HBKK Q12 –
karta katalogowa.

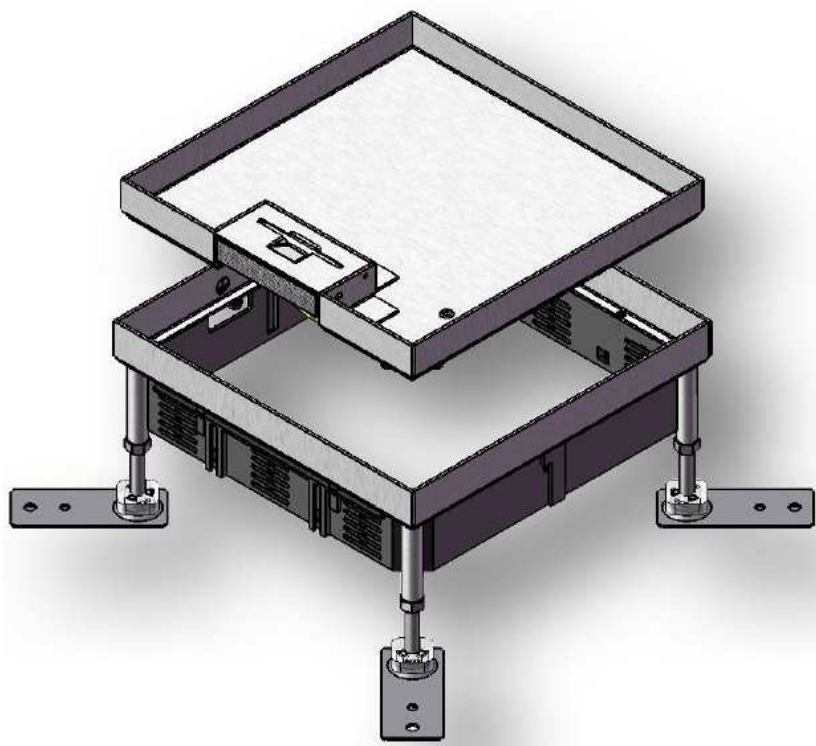

Oznaczenie produktu.

Model

Wykonanie

Nr katalogowy

HBKK Q12 K23/28 BL
HBKK Q12 K23/28 TUM
HBKK Q12 K23/28 LE
HBKK Q12 K23/28 LR

kaseta ślepa
z tubusem
wypust uchylny prostokąt
wypust j.w., lecz okrągły

956 Q23 822
956 Q23 852
956 Q23 812
956 Q23 872

Opis produktu.

Poziomowana kasetka ze stali nierdzewnej **HBKK Q12** na maks. 12 gniazd M45; gniazda montowane w 3 puszkach montażowych **GBV4**.

Możliwość skokowego (maks.18 mm) obniżenia puszek montażowych.

Dodatkowo: możliwość zastosowanie obniżenia Rastec **V12 – RV** (do 30 mm).

Obciążalność kasetki: 1500 N.

Do każdej kasetki zamawiamy zespół poziomujący **ZE – NSK....**

Wykonanie kaset BL i TUM – do podłóg czyszczonych na sucho i **mokro**.

Wykonanie LE oraz LR – tylko do podłóg czyszczonych na sucho.

Uwaga: do kaset HBKK Q12 montowanych w wylewce, należy zamówić puszki podłogowe uniwersalne **UDH3 – 503** i ramy montażowe **UDM3 Q12**.

Dane techniczne.

Materiał: stal nierdzewna

Waga: 2,25 kg

Wymiary ramy zewn.: 243 mm x 243 mm

Wymiary otworu pod kasetę: **244 x 244 mm**

Wysokość ramki wewn.: 23 mm

Wysokość ramki zewn.: 28 mm

Min zagłębienie: 100 mm

Obciążalność: maks.1500 N

Wykonania kaset.

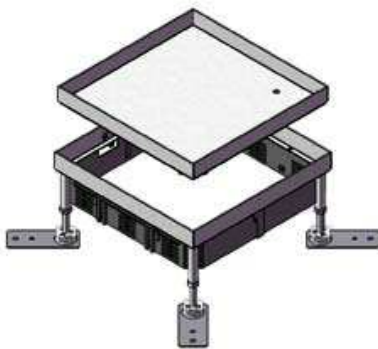

HBKK Q12 BL

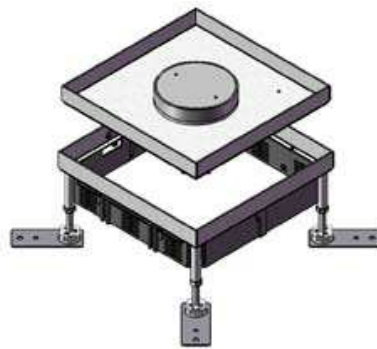

HBKK Q12 TUM

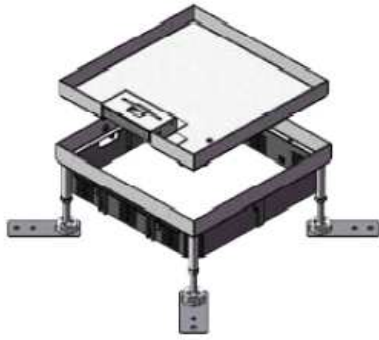

HBKK Q12 LE

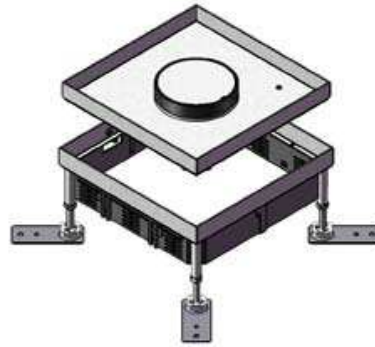

HBKK Q12 LR

Wymiary wycięć w wykładzinach pod kasety.

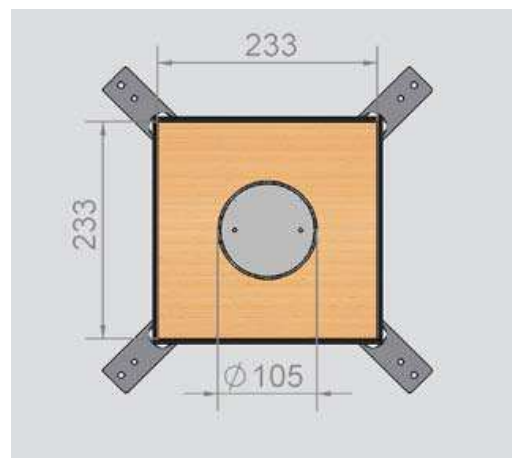
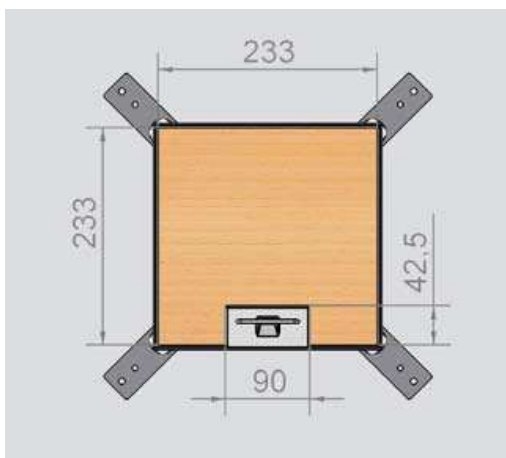
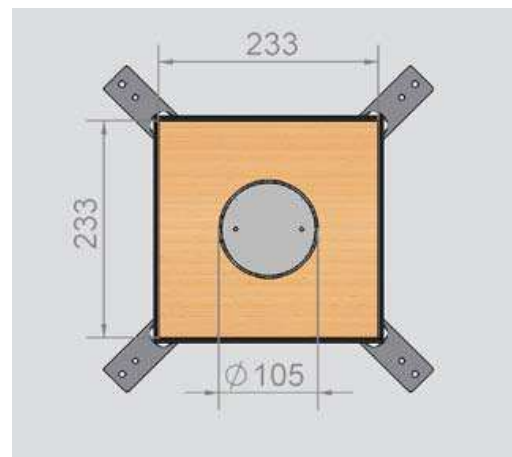
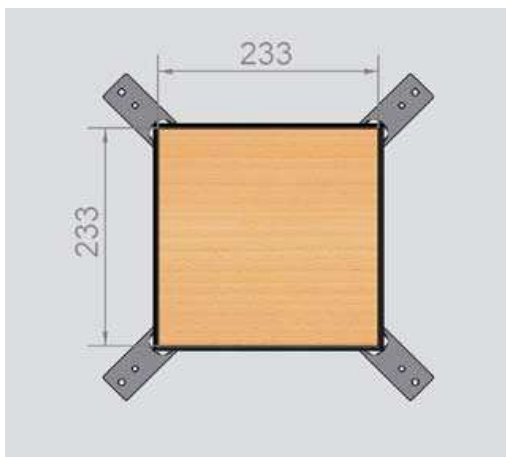

Puszki montażowe.

Do montażu gniazd w kasecie.

Do montażu gniazd standardu M45 (45 x 45 mm)
w kasecie potrzebne są:

3 x puszki montażowe **GBV4**, nr katalog. 905 703 010
oraz

6 x ramki do osprzętu M45, 4 mod., typ **GBV MM4**, nr katalog. 905 724 050.

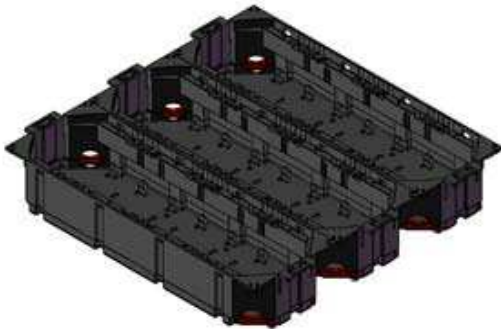

3 x puszki montażowe GBV4.

Obniżenie Rastec.

Służy do dodatkowego obniżenia (maks. o 30 mm) puszek montażowych **GBV4**
w kasecie HBKK Q12.

Ważne przy stosowaniu kabli zasilających z prostymi, wzmocnionymi wtyczkami.

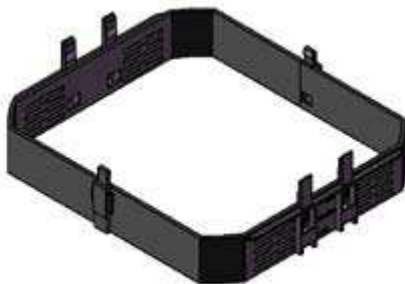

Obniżenie typ **V-12 RV** , nr katalog. 905 956 955.