

Puszka podłogowa S010 -

prod. Electraplan Hungary -

- karta katalogowa.

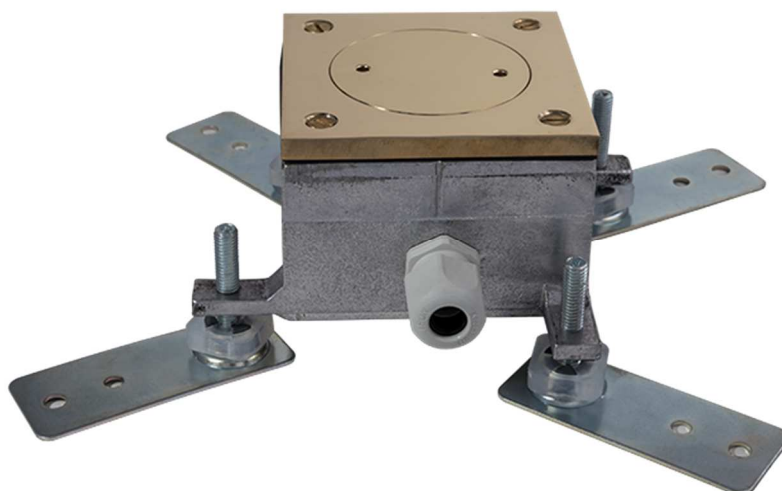

Kwadratowa puszka podłogowa, przygotowana pod montaż 2 modułów M45 (np. 1 gniazdo 230V).

Górna, widoczna część puszkii wykonana z masywnego **mosiądzu**.

Dolna część, montażowa, wykonana z tworzywa.

Puszka poziomowana w zakresie: 0 - 15 mm.

Dekielek odkręcany kluczem (na wyposażeniu).

Montaż wewnątrz pomieszczeń, w wylewce betonowej.

Do podłóg czyszczonych **na sucho** lub **mokro**.

Oznaczenie typu.

Typ puszkii: **S010 Q1AK**, nr katalogowy: **950S010Q1AK**.

Zastosowanie.

Pomieszczenia wewnątrz budynków – biura, centra handlowe, muzea, sale wystawowe, kościoły itp.

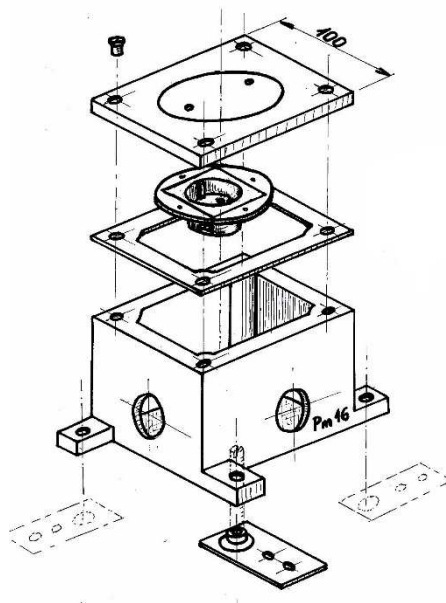

Podstawowe parametry techniczne.

- materiał: górna część – mosiądz; dolna: tworzywo
- wymiary części mosiężnej (widocznej): 100 x 100 mm
- min. **zagłębienie** w jastrychu: 85 mm
- ilość modułów M45: 2
- przygotowana pod montaż **1 gniazda 230V**
- zamiast gniazda 230V – inne gniazda słaboprądowe
- stopień ochrony: IP54 dla puszki zamkniętej, IP20 dla puszki otwartej
- poziomowanie puszki: 85 – 100 mm
- ciężar: 1,70 kg.

